

United Compact Foam

Code article : UFXFOAM-1

La United Compact Foam est compacte, très efficace et ultra silencieuse grâce à son ventilateur centrifuge de haute technologie. Elle est tout à fait adaptée aux utilisations en Théâtre, Opéra et TV.

Cette machine se raccorde directement au réseau d'eau avec un mélangeur automatique par système d'aspiration venturi. Elle est livrée avec son support, son bidon de 5L, 2 tuyaux (10 et 15m) et un connecteur rapide de branchement au réseau d'eau. Connectique professionnelle et fusible réarmable.

NOMENCLATURE :

- 1 x United Compact Foam
- 1 x Support Bidon réservoir 5 L
- 1 x Jeux de Tuyaux de 10 & 15 mètres
- 1 x Cable d'alimentation IEC 1.5m

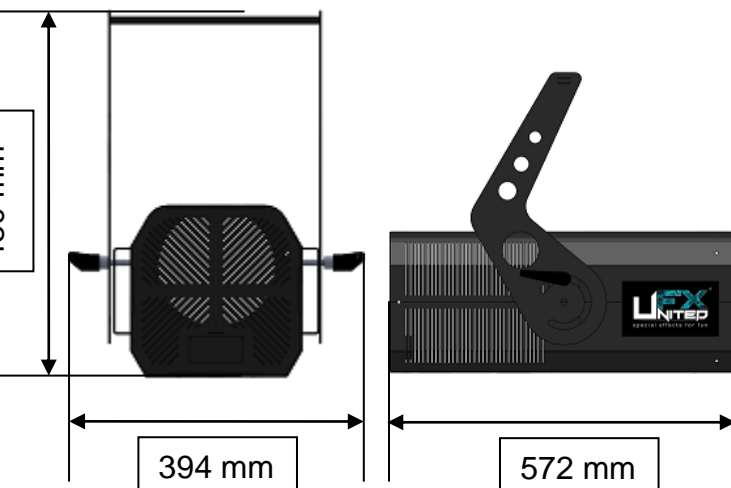

SPECIFICATIONS TECHNIQUES :

Dimensions : Lg 57.2 x lg 39.4 x Ht 48 cm
Poids : 19 Kg

Caractéristiques électriques :

230V – 50/60Hz – 1000W – 4.3A – IP 44 (Version Europe)
115V – 60Hz – 1000W – 4.3A – IP 44 (Version US)

CARACTERISTIQUES :

Injection du liquide à mousse par système venturi.
Production de 30m²/min de mousse.
Consommation en United Foam/Snow CC (liquide à mousse concentré) : 10 L/h.
Raccordement direct au réseau d'eau.
La pression d'eau idéale requise est de 3 Bar.
Minimum de pression de 1 Bar.
Maximum de pression de 5 Bar.

CONSOMMABLES :

- XT- Foam Fluid LC
- XT- Foam Fluid CC
- XT- Foam Fluid HC

ACCESSOIRES OPTIONNELS :

- United Ground Foot FX
- UE Box Switch ou Dimmer

Fabriquée en ACIER, la United Compact Foam est faite pour durer. Chaque élément a été choisi pour sa qualité et son efficacité.

United FX, La Marque Simple et Extraordinaire Fabriqué en France