



FICHE TECHNIQUE

UE Base Tube DMX

Code article : PFPTBA007111

La UE Base Tube DMX est compacte, très efficace et ultra silencieuse grâce à son ventilateur centrifuge de haute technologie. Elle est tout à fait adaptée aux utilisations en Théâtre, Opéra et TV. Contrôle électronique local et par DMX de la variation de vitesse et du déclenchement des effets pour la version DMX. Equipée d'une connectique professionnelle et d'un fusible réarmable.

NOMENCLATURE :

- 1 x UE Base Tube DMX
- 1 x Câble d'alimentation 2m PowerCon



Vue arrière

Vue arrière

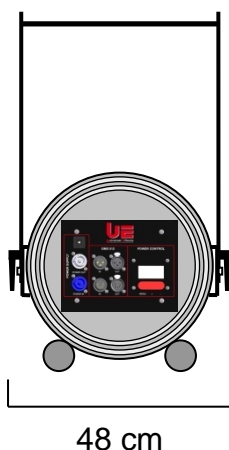
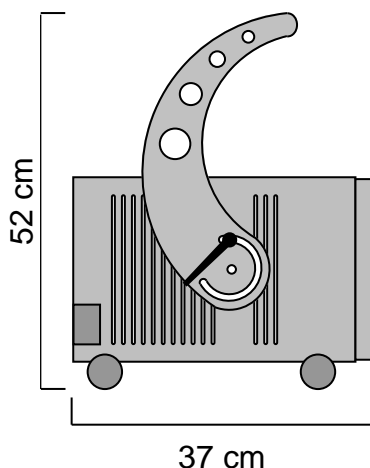

SPECIFICATIONS TECHNIQUES :

Dimensions : Lg 37 x lg 48 x Ht 52 cm
Poids : 9.2 Kg

Caractéristiques électriques :
230V – 50/60Hz – 230W – 1.7A – IP 54

Connexion IN/OUT en fiche PowerCon

CARACTERISTIQUES :

Bruit 65 dB / 3m en intérieur.
Bruit 60 dB / 3m en extérieur.
Lyre d'accrochage.
Possibilité de poser au sol et en perroquet.
Variation électronique de la vitesse.
Contrôle électronique intégré avec Timer et DMX.
Vitesse de sortie du vent 83km/h.

TETES UTILISABLES :

- UE Head Foam Tube
- UE Head Snow Tube
- UE Head Bubble Tube
- UE Head Fragrance Tube
- UE Head Projection Tube
- UE Head Wind Tube
- UE Head Striptease Tube
- UE Head AirFlame Tube
- Light

ACCESSOIRE OPTIONNEL :

- UE Ground Foot Tube

Fabriquée en ALUMINIUM et en INOX, la UE Base Tube DMX est faite pour durer. Chaque élément a été choisi pour sa qualité et son efficacité.

Universal Effects, La qualité et l'innovation Fabriqué en France

Universal Effects est une Marque fabriquée et distribuée par la société Premium Factory SAS
1 Route Neuve, 71710 MONTCENIS - FRANCE | Email info@premiumfactory.eu | www.premiumfactory.eu
Société Anonyme Simplifiée au capital de 1 000 € | Siret 840 703 797 00018 | VAT Nr: FR47840703797

UE Head Foam Tube

Code article : PFPTME007010

La UE Head Foam Tube se raccorde directement au réseau d'eau avec un mélangeur automatique par système d'aspiration venturi. Conçue pour une utilisation facile, peu bruyante et très fiable, elle est le partenaire idéal pour des événements de petite envergure. La machine est livrée avec son support, son bidon de 5L, 2 tuyaux (10 et 15m) et un connecteur rapide de branchement au réseau d'eau.

NOMENCLATURE:

- 1 x UE Head Foam Tube
- 1 x Support Bidon réservoir 5 L
- 2 x Tuyaux de raccordement + raccord rapide

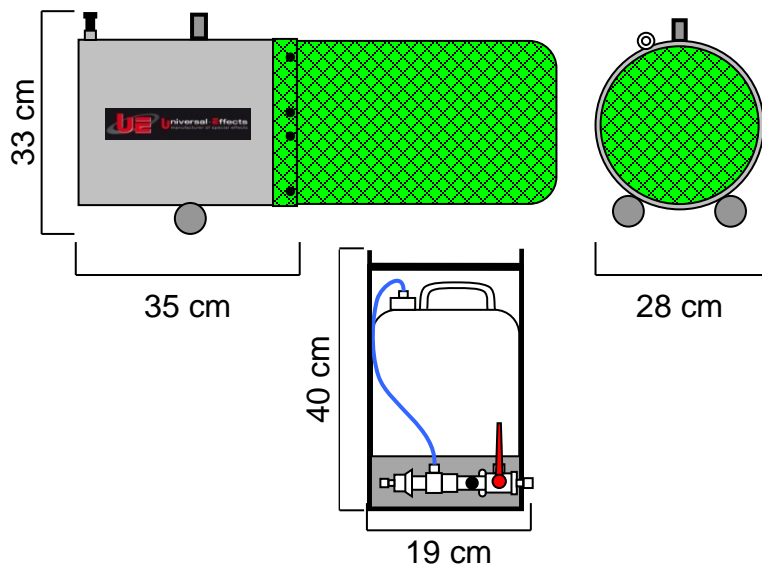

SPECIFICATIONS TECHNIQUES :

Dimensions : Lg 35 x lg 28 x Ht 33 cm
Poids : 8.8 Kg

CARACTERISTIQUES :

Injection du liquide à mousse par système venturi.
Production de 30m²/min de mousse.
Consommation en XT-Power Foam Fluid CC (liquide à mousse concentré) : 10 L/h.
Raccordement directe au réseau d'eau.
La pression d'eau idéale requise est de 3 Bar.
Minimum de pression de 1 Bar.
Maximum de pression de 5 Bar.

CONSOMMABLES :

XT- Foam Fluid LC
XT- Foam Fluid CC
XT- Foam Fluid HC

ACCESSOIRES OPTIONNELS :

- UE Extended Pipe Tube

Fabriquée en ALUMINIUM et en INOX, la UE Head Foam Tube est faite pour durer. Chaque élément a été choisi pour sa qualité et son efficacité.

Universal Effects, La qualité et l'innovation Fabriqué en France