



FICHE TECHNIQUE

UE Base Tube DMX

Code article : PFPTBA007111

La UE Base Tube DMX est compacte, très efficace et ultra silencieuse grâce à son ventilateur centrifuge de haute technologie. Elle est tout à fait adaptée aux utilisations en Théâtre, Opéra et TV. Contrôle électronique local et par DMX de la variation de vitesse et du déclenchement des effets pour la version DMX. Equipée d'une connectique professionnelle et d'un fusible réarmable.

NOMENCLATURE :

- 1 x UE Base Tube DMX
- 1 x Câble d'alimentation 2m PowerCon



Vue arrière

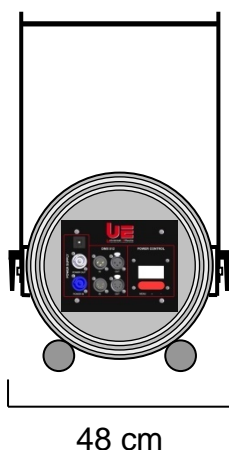
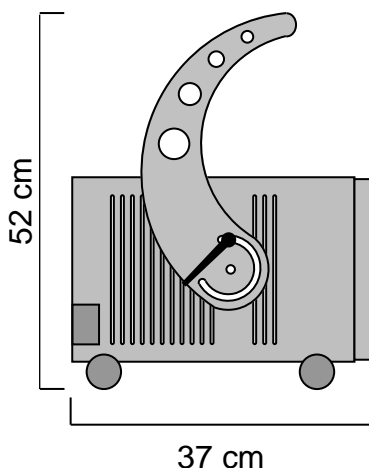

SPECIFICATIONS TECHNIQUES :

Dimensions : Lg 37 x lg 48 x Ht 52 cm
Poids : 9.2 Kg

Caractéristiques électriques :
230V – 50/60Hz – 230W – 1.7A – IP 54

Connexion IN/OUT en fiche PowerCon

CARACTERISTIQUES :

Bruit 65 dB / 3m en intérieur.
Bruit 60 dB / 3m en extérieur.
Lyre d'accrochage.
Possibilité de poser au sol et en perroquet.
Variation électronique de la vitesse.
Contrôle électronique intégré avec Timer et DMX.
Vitesse de sortie du vent 83km/h.

TETES UTILISABLES :

- UE Head Foam Tube
- UE Head Snow Tube
- UE Head Bubble Tube
- UE Head Fragrance Tube
- UE Head Projection Tube
- UE Head Wind Tube
- UE Head Striptease Tube
- UE Head AirFlame Tube
- Light

ACCESSOIRE OPTIONNEL :

- UE Ground Foot Tube

Fabriquée en ALUMINIUM et en INOX, la UE Base Tube DMX est faite pour durer. Chaque élément a été choisi pour sa qualité et son efficacité.

Universal Effects, La qualité et l'innovation Fabriqué en France

Universal Effects est une Marque fabriquée et distribuée par la société Premium Factory SAS
1 Route Neuve, 71710 MONTCENIS - FRANCE | Email info@premiumfactory.eu | www.premiumfactory.eu
Société Anonyme Simplifiée au capital de 1 000 € | Siret 840 703 797 00018 | VAT Nr: FR47840703797

UE Head Snow Tube

Code article : PFPTME007012

La UE Head Snow Tube fonctionne par compression d'air sans pompe. Compacte et puissante, elle est conçue pour une utilisation très facile. Peu bruyante et très fiable, elle peut être utilisée à la fois posée ou suspendue et s'adapte aussi bien en animation, concert, théâtre qu'en plateau TV. Cette machine est livrée avec son support et son bidon de 5L et connexions rapides déportées.

NOMENCLATURE :

- 1 x UE Head Snow Tube
- 1 x Support Bidon réservoir 5 L avec connexion Harting intégré



SPECIFICATIONS TECHNIQUES :

Dimensions : Lg 35 x lg 29 x Ht 47 cm
Poids : 7.6 Kg

Caractéristiques électriques :
230V – 50Hz – 600W – 2.6A – IP 44

Système par compression d'air, sans pompe, ultra fiable.

CARACTERISTIQUES :

Possibilité de régler l'effet par variation des débits de fluide et d'air.

Projection sur une distance de 8 à 12m.
Consommation en ST-Power Snow Fluid RTU (liquide à neige prêt à l'emploi) : 8-12 L/h.

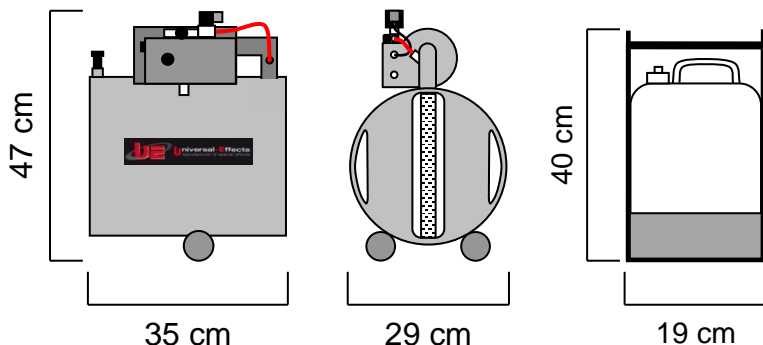

CONSOMMABLES :

- ST- Snow Fluid RTU
- ST- Snow Fluid CC

ACCESSOIRE OPTIONNEL :

- UE Auto Tank Filler

Fabriquée en ALUMINIUM et en INOX, la UE Head Snow Tube est faite pour durer. Chaque élément a été choisi pour sa qualité et son efficacité.

Universal Effects, La qualité et l'innovation Fabriqué en France